

Návod k modernizační sadě

FUSE Weapons Systems SA VZ61 DEFENDER Mk.3

Modernizační sada SA 61 DEFENDER Mk.3 (dále jen „výrobek“) dodá Vaší zbrani vlastnosti moderního samopalu, novodobý vzhled a lepší celkovou ergonomii zbraně.

- Přidává zbrani možnost montáže moderních zaměřovačů, gripů, svítilen a dalších doplňků
- Ergonomická, sklopná pažba pomáhá k lepší stabilitě a ovladatelnosti zbraně
- V základně pažby se nachází QD sloty pro upevnění popruhu
- Instalace bez nevratných úprav na zbrani
- Beznástrojová rozborka pro čištění zbraně

Obsah:

1. Všeobecné bezpečnostní pokyny
2. Technická data
3. Použití
4. Údržba
5. Popis dílů
6. Instalace na zbraň

1. Všeobecné bezpečnostní pokyny

- a. Řiďte se pokyny v manuálu
- b. Dodržujte zásady bezpečné manipulace se zbraní.
- c. Nepoužívejte výrobek, pokud je poškozený.
- d. Výrobce nenese odpovědnost za případné poškození majetku, zranění, nebo smrt, při používání výrobku.
- e. Nepoužívejte výrobek k jiným účelům, než ke kterým je určen
- f. Nevystavujte výrobek působení **Acetonu**

2. Technická data

Hmotnost: 260g

Celková délka: 565mm

Délka se sklopenou pažbou:301mm

Materiál: ASA (Akrylonitril-styren-akrylát), mosaz, ocel

3. Použití

Výrobek je určen k použití na zbraních typu Sa vz.61 a jeho varianty, které mají totožné rozměry jako originální samopal CZ Sa vz.61 Škorpion. Není určen pro airsoftové repliky, které mají jiné rozměry.

Výrobek je určen k rekreačnímu a sportovnímu užití. Není určen k použití ve službě, nebo bojové činnosti.

4. Údržba

- Výrobek lze čistit vodou a běžnými čisticími prostředky na nádobí.

5. Popis dílů

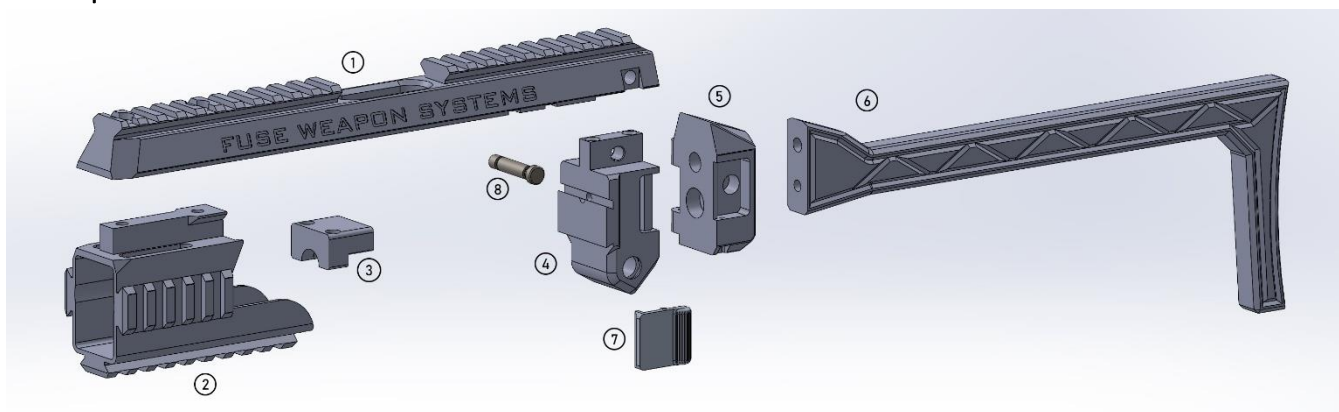

1. Horní rail
2. Předpažbí
3. Objímka hlavně
4. Základna railu
5. Základna pažby
6. Pažba
7. Tlačítko sklopné pažby
8. Spojovací čep

6. Instalace na zbraň

Před samotnou montáží budete potřebovat následující nářadí.

- Imbusový klíč vel. 2,5
- Imbusový klíč vel. 3

Maximální utahovací momenty jednotlivých závitů:

- M2 – 1 Nm
- M3 – 1,5 Nm
- M5 – 3 Nm

Před montáží si přečtěte celý návod, ať nedojde k poškození výrobku. Před samotnou instalací provedeme kontrolu zbraně a ránu jistoty do bezpečného prostoru a dodržujte zásady bezpečné manipulace se zbraní!

Ze zbraně odstraňte původní ramenní opěrku stlačením pojistného kolíku a vysunutím z drážky.



Nasadte předpažbí přes vystupující prstýnek. Objímku lehce utáhněte šrouby s válcovou hlavou **M3x25**.

V případě, že chcete osadit prodloužení hlavně nebo závitovou redukci, teď je ta správná chvíle, ještě před tím než namontujeme **horní rail (1)**.



Dále nasuňte **sestavu pažby** (skládá se z dílů 4,5,6,7) do drážky (rybiny) na zadní straně zbraně.



V případě, že vám nejde hladce zasunout **sestava pažby**, tak je třeba zabrousit vrchní část rybiny. Nesnažte se násilně zasunout **základnu pažby** do zbraně, může dojít k poškození rybiny na sadě!

Usaďte **sestavu pažby** tak, aby byla na středu a dotáhněte šroubem s válcovou hlavou **M3x25**. Šroub dotáhněte jemně na doraz. Slouží pouze k tomu, aby **sestava pažby** nevyjížděla do stran zbraně jako u originální opěrky čep. Pokud si nejste jistí silou dotáhnutí, tak zkuste vysunout **sestavu pažby** do strany. V případě, že drží na zbraní, není třeba dále dotahovat.

Díl **horní rail (1)** nasadíme z vrchu a zasuneme směrem dozadu tak, aby se vystředily otvory pro dva šrouby **M5x20** a otvory pro **spojovací čep (8)**.

Zašroubujeme šrouby M5x20 do **předpažbí** skrz **horní rail**. Zasuneme **spojovací čep** skrz **horní rail** a **základnu pažby**.



A je to!
Užijte si Vaší novou modernizační sadu na Škorpionu.



Rozborka při čištění zbraně

Před samotným čištěním provedeme kontrolu zbraně a ránu jistoty do bezpečného prostoru a dodržujte zásady bezpečné manipulace se zbraní

Vysuňte rozborný čep na sadě a dále na zbrani.	
Pokud jde čep na sadě těžko, můžete si pomoci vývodkami na zásobníku.	
Po vysunutí čepů potáhněte celou horní část směrem dopředu a následně ji vyklopíme.	
Složení probíhá v opačném pořadí.	



Odkaz na stránku produktu